

CALMAN

Бензокосы WM27/WM33/WM43/WM48

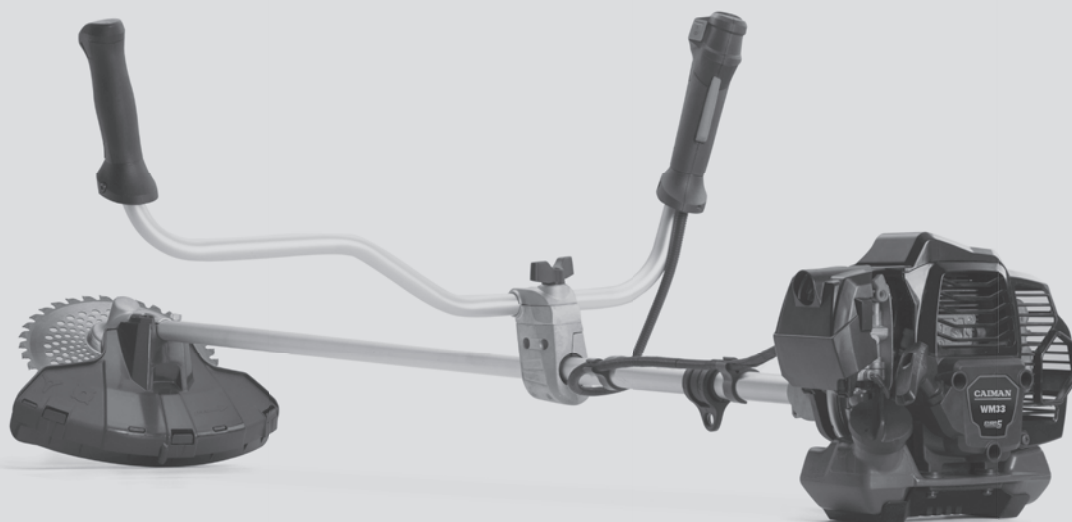

Инструкция по эксплуатации

EAC



Перед тем как приступить к эксплуатации данного изделия, внимательно прочитайте настоящее руководство.

Введение

Уважаемый пользователь!

Поздравляем с приобретением бензокосы САИМАН. Прежде чем использовать бензокосу, ознакомьтесь с правилами работы с ней и описанием ее функций. Внимательно прочитайте данное руководство!

Предупреждающие символы



ПРЕДУПРЕЖДЕНИЕ

Несоблюдение этих указаний может привести к серьезным травмам и даже смерти самого оператора и других лиц.



ОСТОРОЖНО

Указывает на потенциально опасную ситуацию, которая может привести к травме.



ВАЖНО

Несоблюдение этих указаний может привести к повреждению машины или другому материальному ущербу.

ПРИМЕЧАНИЕ

Подчеркивает общую информацию, заслуживающую особого внимания.

Содержание

Устройство бензокосы.....	4
Правила техники безопасности.....	6
Инструкции по эксплуатации.....	11
Технические характеристики.....	22
Гарантийные обязательства	24

Устройство бензокосы

Значение предупреждающих символов



Неправильное обращение с бензокосой потенциально опасно и может привести к серьезным травмам и смерти оператора и других лиц. Важно внимательно ознакомиться с инструкцией по эксплуатации.



Внимательно ознакомьтесь с руководством по эксплуатации и убедитесь, что вы уяснили все инструкции перед началом использования бензокосы.



При эксплуатации необходимо использовать:

- Каску для защиты головы от предметов, которые могут быть отброшены при работе.
- Средства защиты органов зрения и слуха.



Используйте защитные перчатки



Носите прочную нескользящую обувь.



≤ 8250 n/min

Максимальная скорость вращения вала, мин⁻¹



При столкновении диска или ножа с посторонними объектами бензокоса может резко дернуться в сторону, что может привести к серьезным травмам и несчастным случаям. Во избежание этого держитесь на безопасном расстоянии от диска или ножа бензокосы, а также следите за тем, чтобы в рабочей зоне не было людей и животных.



Опасность вылета посторонних предметов.

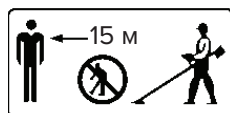

Убедитесь, что в радиусе 15 метров нет посторонних лиц и животных.



Рычаг регулировки мощности гарантированного уровня шума.



+ ⬇ Топливный бак

CAIMAN

Составные части бензокосы

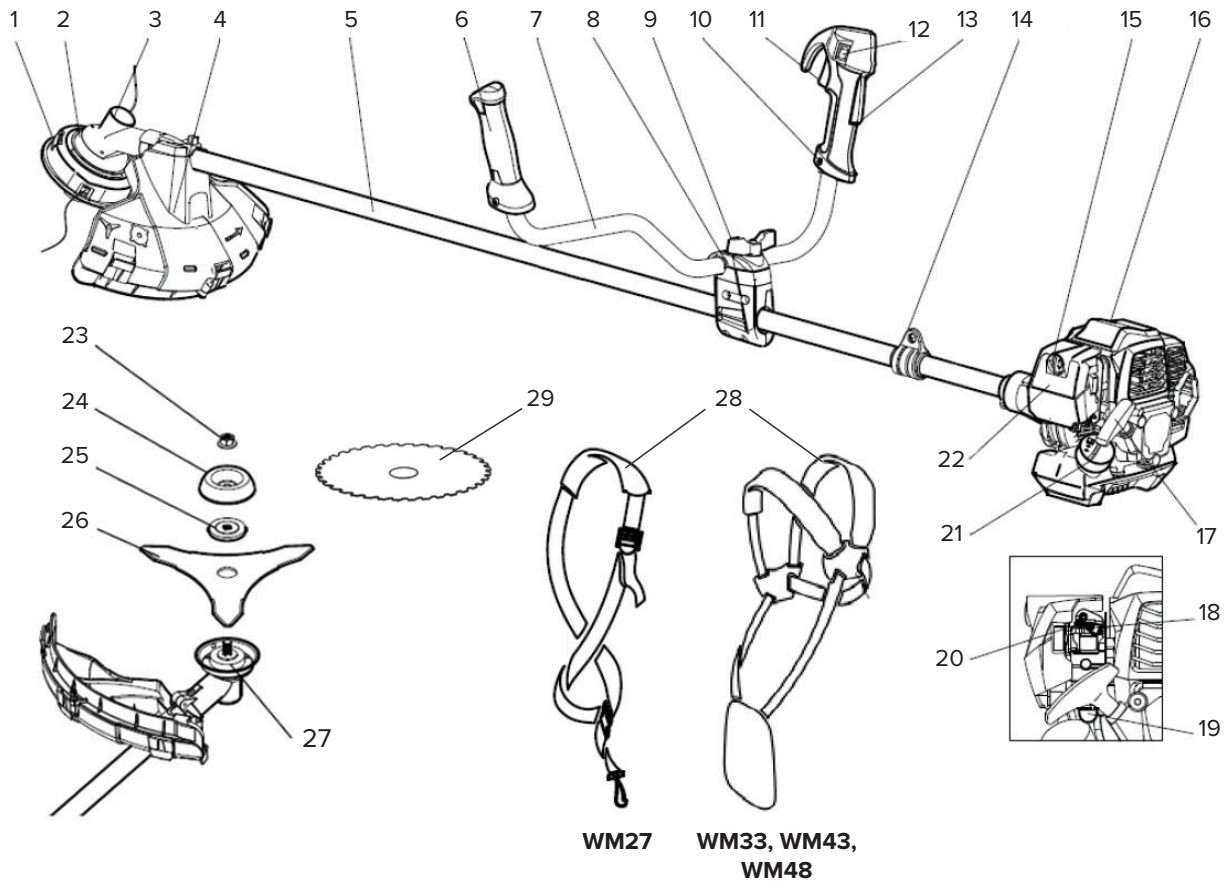

- | | | |
|--|--|------------------------------------|
| 1. Триммерная насадка | 12. Выключатель двигателя | 21. Крышка топливного бака |
| 2. Верхняя защитная крышка | 13. Блокиратор рычага дроссельной заслонки | 22. Крышка воздушного фильтра |
| 3. Редуктор | 14. Подвесное кольцо | 23. Гайка крепления режущего диска |
| 4. Кожух защитный | 15. Винт крышки воздушного фильтра | 24. Нижняя защитная крышка |
| 5. Трубка приводного вала | 16. Верхняя крышка | 25. Нижняя цанга |
| 6. Левая ручка | 17. Рукоятка стартера | 26. Трехлопастной нож (3Т/4Т) |
| 7. Ручка | 18. Рычаг управления воздушной заслонкой | 27. Верхняя цанга |
| 8. Крышка с зажимом | 19. Праймер | 28. Ремень подвески |
| 9. Стопорный винт | 20. Винт холостого хода | 29. Диск для кошения (36Т/40Т) |
| 10. Правая ручка | | |
| 11. Рычаг управления дроссельной заслонкой | | |

Бензокосы WM27, WM33, WM43, WM48 могут комплектоваться одним из режущих органов – триммерной насадкой, трехлопастным ножом (3Т/4Т), диском для кошения (36Т/40Т) или их комбинацией.

Правила техники безопасности

Бензокоса предназначена для кошения травы и обрезки кустов. Используйте рекомендованные режущие аксессуары (см. раздел «Технические характеристики»).

- Не эксплуатируйте бензокосу, если вы устали, больны или находитесь под воздействием алкоголя или лекарственных препаратов, которые могут повлиять на ваше зрение, сознание и координацию движений.
- Используйте средства индивидуальной защиты.
- Не вносите изменений в устройство бензокосы.
- Не эксплуатируйте неисправную технику. Следуйте инструкциям по проведению проверок, техническому обслуживанию и ремонту, описанным в данном руководстве. Некоторые операции по техническому обслуживанию и ремонту должны проводиться специализированным персоналом (см. инструкции в разделе «Регулярное техническое обслуживание»).
- Перед запуском необходимо установить все защитные устройства.
- Убедитесь, что колпачок свечи зажигания и провод зажигания не повреждены, чтобы избежать риска поражения электрическим током.
- Оператор должен следить за тем, чтобы в радиусе 15 метров от места работы не было посторонних лиц и животных.
- Никогда не позволяйте детям или людям, не знакомым с данными инструкциями, использовать бензокосу. Местные законы могут ограничивать минимальный возраст оператора.
- Фиксируйте бензокосу во время транспортировки.
- Проводите очистку и техническое обслуживание перед хранением, проверяйте состояние защитных кожухов, режущих инструментов с металлическими дисками или ножами. Используйте специальный чехол для дисков или ножей при транспортировке и хранении.



ВАЖНО

Соблюдайте местные правила по охране окружающей среды, безопасности и гигиене труда, которые могут ограничивать использование бензокосы;

Ежедневно осматривайте бензокосу перед использованием и после падений или других ударов для выявления существенных дефектов;

Сохраняйте устойчивость и равновесие во время работы, используйте прилагаемый ремень;

В течение рабочего дня вы должны делать регулярные перерывы, чтобы предотвратить травмы от вибрации и повреждение органов слуха.



ПРЕДУПРЕЖДЕНИЕ

- Эта бензокоса создает электромагнитное поле во время работы. Это поле при некоторых обстоятельствах может воздействовать на медицинские имплантаты. Чтобы снизить риск серьезных или смертельных травм, мы рекомендуем лицам с медицинскими имплантатами проконсультироваться со своим врачом и производителем медицинских имплантатов перед эксплуатацией этой бензокосы.
- Выхлопные газы, выделяемые двигателем, содержат опасный угарный газ. Эксплуатация двигателя в закрытом или плохо проветриваемом помещении может привести к смерти в результате удушья или отравления угарным газом.
- Длительное воздействие вибраций может привести к травмам и нервно-сосудистым расстройствам (также называемым «синдромом Рейно»), особенно у людей, страдающих нарушениями кровообращения. Симптомы могут касаться рук, запястий и пальцев и проявляются потерей чувствительности, оцепенением, зудом, болью и структурными изменениями кожи. Эти эффекты могут усугубляться низкой температурой окружающей среды и/или слишком сильным сжатием рукояток. При появлении симптомов необходимо обратиться к врачу.

1. Средства индивидуальной защиты

При эксплуатации бензокосы необходимо использовать утвержденные средства индивидуальной защиты. Средства индивидуальной защиты не могут исключить риск получения травмы, но они уменьшат степень травмы в случае аварии. Обратитесь к своему дилеру за помощью в выборе подходящих средств.

Прислушивайтесь к предупреждающим сигналам или крикам, когда на вас надеты средства защиты органов слуха.

Всегда снимайте средства защиты органов слуха сразу после остановки двигателя.

Используйте защитный шлем, если есть риск падения предметов.

Средства защиты органов слуха снизят степень воздействия шумов при эксплуатации бензокосы. Используйте рекомендованные средства защиты глаз.

Используйте защитные перчатки, особенно при установке режущих инструментов.

Используйте защитную обувь со стальным носком и нескользящей подошвой.

Носите одежду из прочной ткани и избегайте свободной одежды, которая может зацепиться за ветки. Носите плотные, длинные брюки. Не надевайте украшения, открытую обувь и не ходите босиком. Уберите волосы.

Держите под рукой аптечку для оказания первой помощи.

2. Защитное оборудование



ПРЕДУПРЕЖДЕНИЕ

Никогда не используйте бензокосу с неисправным защитным оборудованием. Защитное оборудование необходимо проверять и обслуживать, как описано в этом разделе. Если ваша бензокоса не проходит какую-либо из этих проверок, обратитесь в авторизованный сервисный центр.

Блокировка дроссельного регулятора

Предназначена для предотвращения случайного нажатия регулятора. Когда вы нажимаете кнопку блокировки дроссельного регулятора (13), она отпускает дроссельный регулятор (11). Когда вы отпускаете кнопку, дроссельный регулятор и блокировка возвращаются в исходное положение. Это движение контролируется двумя независимыми возвратными пружинами. Такое расположение означает, что дроссельный регулятор автоматически блокируется в положении холостого хода.

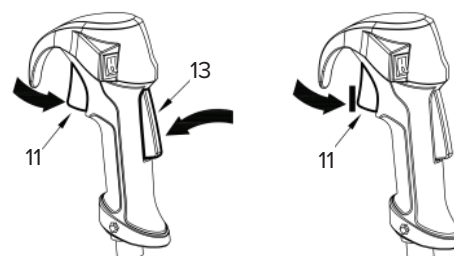

Убедитесь, что дроссельный регулятор заблокирован в положении холостого хода, когда блокировка дроссельного регулятора отпущена.

Убедитесь, что блокировка дроссельного регулятора перемещается свободно, а возвратные пружины работают должным образом.

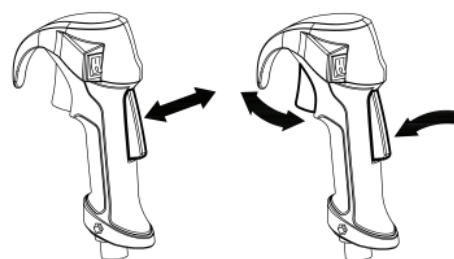

CAIMAN

Запустите бензокосу и включите полный газ. Отпустите блокировку и убедитесь, что режущий инструмент останавливается и остается неподвижным. Если режущий инструмент вращается при дроссельной заслонке в положении холостого хода, необходимо проверить настройку холостого хода карбюратора (см. инструкции в разделе «Техническое обслуживание»).

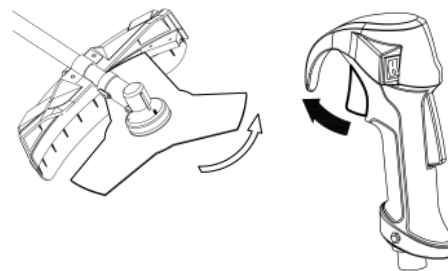

Переключатель двигателя

Нажмите положение «О» переключателя двигателя, чтобы остановить двигатель. Запустите двигатель и убедитесь, что он останавливается, когда вы переводите переключатель двигателя в положение остановки.



Защита режущего инструмента

Этот защитный кожух предназначен для предотвращения риска отбрасывания посторонних предметов в сторону оператора. Кожух также защищает оператора от случайного контакта с режущим инструментом. Убедитесь, что защита не повреждена и не треснута. Замените кожух, если он подвергся удару или треснул. Всегда используйте защитный кожух, рекомендованный для режущего инструмента, который вы используете (см. раздел «Технические характеристики»).

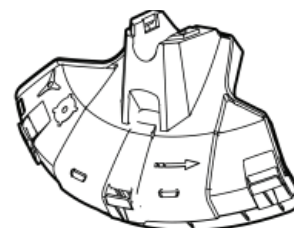

ПРЕДУПРЕЖДЕНИЕ

Никогда не используйте режущий инструмент без одобренного защитного кожуха. Установка неправильного или неисправного защитного кожуха может привести к серьезной травме.

Система демпфирования вибрации

Бензокоса оснащена двумя системами демпфирования, которые предназначены для минимизации вибрации и облегчения работы.

Использование неправильно намотанной лески, тупых или неподходящих дисков или ножей повышает уровень вибрации.

Регулярно проверяйте системы демпфирования вибрации на наличие трещин или деформации.

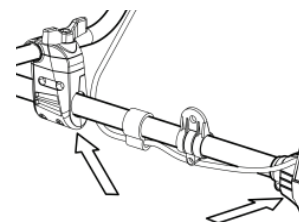

Быстроразъемное соединение

Рядом с кольцом подвески имеется легкодоступный быстросъемный фиксатор в качестве меры предосторожности на случай возгорания двигателя или в любой другой ситуации, когда вам необходимо освободиться от бензокосы.

Глушитель

Глушитель предназначен для снижения уровня шума до минимума и отвода выхлопных газов от оператора. Никогда не используйте бензокосу с неисправным глушителем. Регулярно проверяйте надежность крепления глушителя к бензокосе.



ПРЕДУПРЕЖДЕНИЕ

Внутри глушителя содержатся химические вещества, которые могут быть канцерогенными. Избегайте контакта с этими элементами в случае повреждения глушителя.

Помните: выхлопные газы двигателя горячие. Их попадание на легковоспламеняемые материалы может привести к пожару. Никогда не запускайте бензокосу в помещении или вблизи горючих материалов.

Стопорная гайка

Стопорная гайка используется для крепления некоторых типов режущих инструментов. При установке затягивайте гайку в направлении, противоположном направлению вращения режущего инструмента. Чтобы снять его, отверните гайку в том же направлении, в котором вращается режущее приспособление (гайка имеет левую резьбу). Затяните гайку торцевым ключом. Неилоновая прокладка внутри стопорной гайки не должна быть настолько изношена, чтобы ее можно было повернуть вручную. Футеровка должна обеспечивать сопротивление не менее 1,5 Нм. Гайку следует заменить после того, как она будет затянута приблизительно 20 раз.

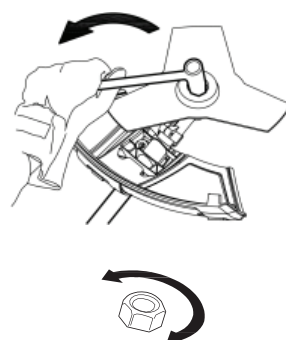

3. Регулировка режущего инструмента

В данном разделе содержится информация о выборе и обслуживании режущего инструмента, что позволит вам:

- Получить максимальную производительность резки.
- Продлить срок службы режущего инструмента.



ВАЖНО

Используйте режущие инструменты только с рекомендованными производителем защитными кожухами. Обратитесь к инструкции по эксплуатации режущего инструмента, чтобы выбрать правильную длину и диаметр лески. Следите за тем, чтобы зубья ножа были правильно заточены.



ПРЕДУПРЕЖДЕНИЕ

Всегда глушите двигатель перед выполнением каких-либо операций с режущим инструментом. Инструмент продолжает вращаться даже после блокировки дросселя. Перед началом работы убедитесь, что режущий инструмент полностью остановился, и отсоедините высоковольтный провод от свечи зажигания. Использование неправильной режущей насадки или неправильно заточенного ножа увеличивает нагрузку на силовую установку.

CAIMAN

Режущий инструмент

Диски и ножи предназначены для кошения жесткой травы.

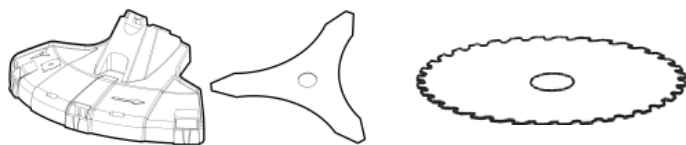

Насадка триммера предназначена для обрезки травы.



Рекомендации

Используйте режущие инструменты только с рекомендуемыми производителем защитными кожухами. Никогда не используйте неподходящие и самодельные режущие инструменты, поскольку их использование может привести к травмам оператора.

Следите за тем, чтобы зубья ножа были правильно заточены. Следуйте инструкциям производителя. Неправильно заточенный нож или поврежденный диск или нож увеличивает риск несчастных случаев.

Проверяйте режущий инструмент на наличие повреждений и трещин. При необходимости замените диск или нож.

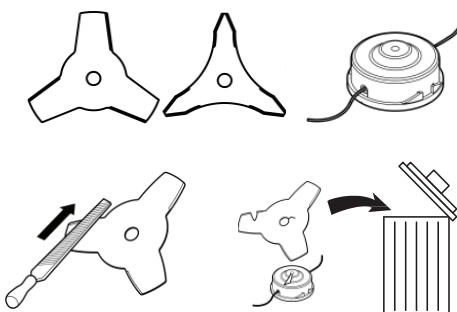

Заточка ножей для травы

Затачивайте ножи с помощью плоского напильника с одной насечкой. Затачивайте все края одинаково, чтобы не нарушить балансировку.

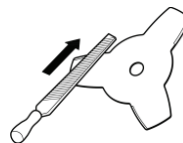

ПРЕДУПРЕЖДЕНИЕ

Всегда выбрасывайте погнутые, треснутые или поврежденные любым другим образом диски или ножи. Никогда не пытайтесь выпрямить искривленный диск или нож, чтобы его можно было использовать повторно. Используйте только оригинальные диски или ножи указанного типа.

Триммерная насадка



ВАЖНО

Всегда следите за тем, чтобы леска была туго и равномерно намотана на барабан, иначе может появиться избыточная вибрация. Используйте только рекомендованные триммерные насадки и леску. Они были протестированы производителем на соответствие конкретному объему двигателя. Это особенно важно, когда используется полностью автоматическая триммерная насадка.

Для небольших бензокос обычно требуются маленькие триммерные насадки и наоборот.

Длина лески также имеет значение: более длинная леска требует большей мощности двигателя.

Убедитесь, что режущий элемент на кожухе триммера не поврежден. Для увеличения срока службы лески ее можно замочить в воде на пару дней.

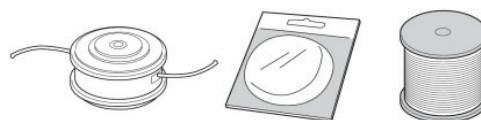

Инструкции по эксплуатации

1. Подготовка к работе

Сборка рукоятки

Ослабьте стопорный винт (9), повернув его против часовой стрелки, затем снимите стопорный винт, шайбу (9a) и зажимную крышку (8).

Вставьте рукоятку (7) в зажим на трубке вала, а затем установите зажимную крышку, шайбу и стопорный винт в обратном порядке, надежно затяните стопорный винт.

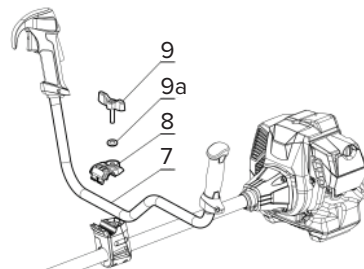

Установка диска/ножа или триммерной насадки



ПРЕДУПРЕЖДЕНИЕ

При установке режущего инструмента очень важно, чтобы приподнятая часть верхней прижимной пластины/защитной чашки правильно совпала с центральным отверстием режущего инструмента. Неправильная установка режущего инструмента может привести к серьезной и/или смертельной травме. Никогда не используйте режущий инструмент без рекомендованного защитного кожуха. Установка неправильного или неисправного защитного кожуха может привести к серьезной травме. Надевайте перчатки, чтобы избежать травм во время сборки.

Установка гребенки защитного кожуха

Гребенка защитного кожуха всегда должна быть установлена при использовании триммерной насадки и комбинированного защитного кожуха. Гребенку защитного кожуха всегда следует снимать при использовании диска или ножа для травы и комбинированного защитного кожуха.

Наденьте защитный кожух диска или ножа/комбинированный защитный кожух (A) на фитинг (B) на валу и закрепите его специальным болтом (C).

Вставьте направляющую расширения защитного кожуха в слот комбинированного защитного кожуха. Затем защелкните гребенку защитного кожуха в нужном положении с помощью захватов.

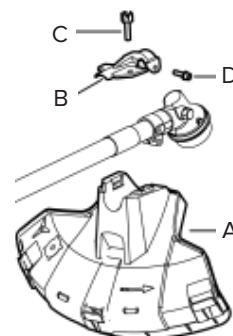

Гребенка защитного кожуха легко снимается с помощью отвертки (см. рисунок).

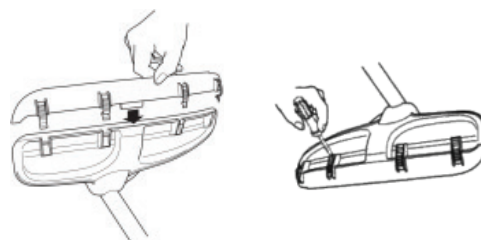

Установка защитного кожуха и диска или ножа для травы

Наденьте защитный кожух диска или ножа/комбинированный защитный кожух (A) на фитинг (B) вала и закрепите его специальным болтом (C). Используйте рекомендованный защитный кожух.

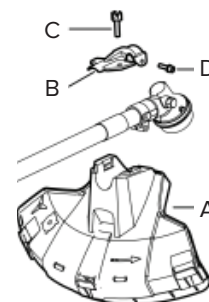



ОСТОРОЖНО

Убедитесь, что гребенка кожуха снята.

Установите верхнюю зажимную пластину (В) на выходной вал.

Поворачивайте вал диска до тех пор, пока одно из отверстий в верхней зажимной пластине не совместится с соответствующим отверстием в верхней защитной крышке.

Вставьте стопорный штифт (А) в отверстие, чтобы заблокировать вал.

Поместите диск или нож (С), нижнюю зажимную пластину (D) и нижнюю защитную крышку (Е) на выходной вал.

Установите гайку (F). Гайку необходимо затянуть с моментом 35-50 Нм (3,5-5 км/мин). Используйте торцевой ключ из набора инструментов. Держите стержень гаечного ключа как можно ближе к защитному кожуху. Чтобы затянуть гайку, поверните гаечный ключ в направлении, противоположном направлению вращения (левая резьба). Вытащите стопорный штифт после завершения всего процесса установки.

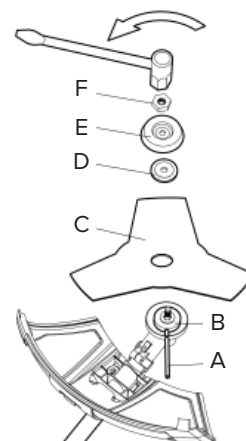

Установка защитного кожуха триммерной насадки

Установите рекомендованный защитный кожух для триммерной насадки. Убедитесь, что гребенка защитного кожуха установлена.

Наденьте защитный кожух триммера/комбинированный защитный кожух на фитинг на валу и закрепите его тремя болтами.

Установите верхнюю зажимную пластину (В) на выходной вал.

Поворачивайте вал редуктора до тех пор, пока одно из отверстий в верхней зажимной пластине не совместится с соответствующим отверстием в верхней защитной крышке (С).

Вставьте стопорный штифт (А) в отверстие, чтобы заблокировать вал.

Закрутите насадку триммера (D) в направлении, противоположном направлению вращения.

Для демонтажа следуйте инструкциям в обратном порядке.

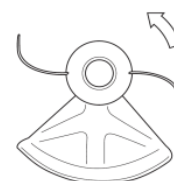
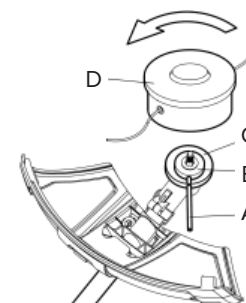

Регулировка ремня и бензокосы

При использовании бензокосы необходимо надежно закрепить ее на ремне безопасности, в противном случае управлять бензокосой небезопасно.

Никогда не используйте ремень с неисправным быстроразъемным соединением.

Спереди находится легкодоступный быстроразъемный фиксатор.



Используйте его в чрезвычайной ситуации, когда вам нужно освободиться от бензокосы. Хорошо отрегулированный ремень значительно облегчает работу. Отрегулируйте ремни для наилучшего рабочего положения. Натяните боковые ремни так, чтобы вес равномерно распределялся на оба плеча.

Отрегулируйте плечевой ремень так, чтобы режущий инструмент был параллелен земле.

Опустите режущий инструмент на землю. Отрегулируйте положение кольца подвески, чтобы правильно сбалансировать бензокосу.



2. Обращение с топливом

Меры безопасности

Не эксплуатируйте бензокосу:

- Если вы пролили топливо при заправке. Вытрите место разлива и дайте остаткам топлива испариться.
- Если вы пролили топливо на себя или на одежду, переоденьтесь. Вымойте часть тела, которая контактировала с топливом. Используйте мыло и воду. При необходимости обратитесь к врачу.
- Если есть протечка топлива. Регулярно проверяйте наличие утечек из крышки топливного бака и топливopроводов.

Транспортировка и хранение

- Храните и транспортируйте бензокосу и топливо так, чтобы не было риска утечки или контакта паров с искрами или открытым пламенем.
- При хранении и транспортировке топлива всегда используйте подходящие для этого емкости.
- При длительном хранении бензокосы необходимо опорожнить топливный бак. Обратитесь на местную заправочную станцию, чтобы узнать, как утилизировать излишки топлива.
- Перед длительным хранением убедитесь, что бензокоса очищена и проведено полное техническое обслуживание.
- Защитное устройство всегда должно быть установлено на режущий инструмент при транспортировке или хранении бензокосы.
- Зафиксируйте бензокосу во время транспортировки.
- Во избежание непреднамеренного запуска двигателя колпачок свечи зажигания необходимо всегда снимать при длительном хранении, если бензокоса не находится под наблюдением и при выполнении всех сервисных мероприятий.



ПРЕДУПРЕЖДЕНИЕ

Будьте осторожны при обращении с топливом. Помните об опасности возгорания, взрыва и вдыхания паров.

Топливо

Бензокоса оснащена двухтактным двигателем и всегда должна работать на смеси бензина и масла для двухтактных двигателей. Важно точно отмерить количество смешиваемого масла, чтобы получить правильную смесь. При смешивании небольшого количества топлива даже небольшие неточности могут резко повлиять на соотношение смеси.



ПРЕДУПРЕЖДЕНИЕ

Топливо и пары топлива легко воспламеняются и могут привести к серьезным травмам при вдыхании или попадании на кожу. По этой причине соблюдайте осторожность при обращении с топливом и обеспечьте достаточную вентиляцию.

CAIMAN

Бензин

Всегда используйте качественную смесь бензина и масла с октановым числом не менее АИ-92. Если ваша бензокоса оснащена каталитическим нейтрализатором, всегда используйте смесь неэтилированного бензина и масла хорошего качества. Этилированный бензин разрушает каталитический нейтрализатор.

По возможности используйте бензин с низким уровнем выбросов, также известный как алкилированный бензин.

Рекомендуемое минимальное октановое число – АИ-92. Если вы запускаете двигатель с октановым числом ниже 92, это приводит к повышению температуры двигателя, что может привести к серьезному повреждению двигателя.

При постоянной работе на высоких оборотах рекомендуется более высокое октановое число.

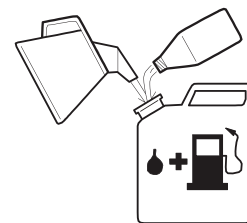

Масло для двухтактных двигателей

Для достижения наилучших результатов и производительности используйте моторное масло для двухтактных двигателей, которое специально разработано для наших двухтактных двигателей с воздушным охлаждением. Мы рекомендуем использовать масло CAIMAN 2T.

Никогда не используйте масло для двухтактных двигателей, предназначенное для двигателей с водяным охлаждением, иногда называемое маслом для подвесных двигателей (класс TCW).

Никогда не используйте масло, предназначенное для четырехтактных двигателей.

Плохое качество масла и/или слишком высокое соотношение масла и топлива могут нарушить работу и сократить срок службы каталитических нейтрализаторов.

Соотношение смеси: 1:50 (2%) с маркой JASO FC или ISO EGD, разработанной для двухтактных двигателей с воздушным охлаждением.

Бензин, л	Масло для двухтактных двигателей, мл 2% (1:50)
1	20
5	100
10	200
20	400

Смесь

- Всегда смешивайте бензин и масло в чистой емкости, предназначенной для топлива.
- Сначала залейте половину количества бензина, которое будет использовано. Затем добавьте все количество масла. Смешайте (встряхните) топливную смесь. Добавьте оставшееся количество бензина.
- Тщательно перемешайте (встряхните) топливную смесь перед заправкой топливного бака бензокосы.
- Не смешивайте за раз больше одного месячного запаса топлива.
- Если бензокоса не используется в течение некоторого времени, топливный бак необходимо опорожнить и очистить.



Добавление топлива

Соблюдение следующих мер предосторожности снизит риск возгорания:

Не курите и не размещайте горячие предметы рядом с топливом.

Всегда глушите двигатель перед заправкой.

Всегда останавливайте двигатель и давайте ему остыть в течение нескольких минут перед заправкой топливом.

При заправке медленно открывайте крышку топливного бака, чтобы аккуратно сбросить избыточное давление. После заправки тщательно затяните крышку топливного бака.

Перед запуском переместите бензокосу в сторону от зоны заправки.

- Очистите область вокруг крышки топливного бака. Загрязнение бака может вызвать проблемы в работе.
- Убедитесь, что топливо хорошо перемешано. Встряхните контейнер перед заправкой бака.

3. Эксплуатация бензокосы

Проверка и запуск

Никогда не используйте бензокосу без защитного кожуха или с неисправным защитным кожухом.

Перед запуском бензокосы все крышки должны быть правильно установлены и не иметь повреждений.

Проверьте диск или нож, чтобы убедиться, что в нижней части зубьев или у центрального отверстия не образовались трещины. Наиболее распространенной причиной образования трещин является то, что во время заточки на нижней части зубьев образовались острые углы или нож использовался с тупыми зубьями. Замените диск или нож, если обнаружены трещины.

Убедитесь, что защитная чашка не треснула из-за износа или чрезмерного затягивания. Выбросьте защитную чашку, если она треснула.

Убедитесь, что стопорная гайка не потеряла силу захвата. Стопорная гайка должна иметь усилие не менее 1,5 Нм. Момент затяжки контргайки должен составлять 35-50 Нм. Убедитесь, что защитный кожух не поврежден и не треснут. Замените защитный кожух диска, если он подвергся удару или треснул.

Убедитесь, что насадка триммера и защитный кожух триммера не повреждены и не треснуты. Замените насадку триммера или кожух триммера, если они подвергались ударам или треснули.

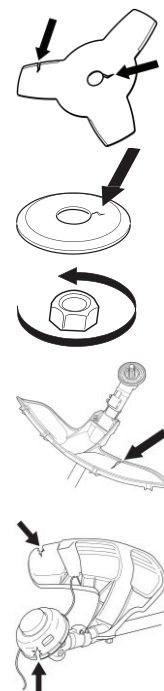

Запуск и остановка

Крышка сцепления и вал должны быть установлены перед запуском бензокосы, в противном случае сцепление может ослабнуть и привести к травме.

Перед запуском переместите бензокосу из зоны заправки. Убедитесь, что в рабочей зоне нет посторонних предметов. Убедитесь, что в рабочей зоне нет посторонних лиц, в противном случае существует риск получения серьезной травмы. Безопасное расстояние – 15 метров.

● Холодный запуск

Запуск двигателя не менее чем через 5 минут после его выключения или после дозаправки топливом.

а) Запуск. Зажигание: Нажмите положение «I» переключателя двигателя.

б) Помощь при запуске: поверните ручку управления воздушной заслонки (18) по часовой стрелке в положение «СТАРТ».

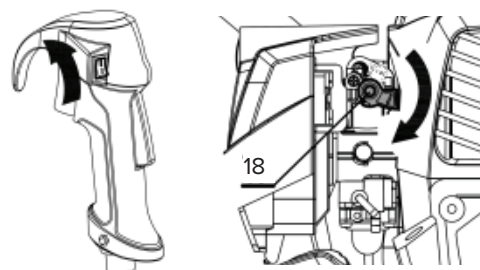

ПРИМЕЧАНИЕ

Ручка управления воздушной заслонкой автоматически вернется в положение «ПУСК» после нажатия на рычаг управления дроссельной заслонкой.

САИМАН

с) Праймер. Нажимайте на праймер (19) несколько раз, пока топливо не начнет заполнять его. Праймер не должен быть полностью заполнен.

д) Удерживайте корпус бензокосы на земле левой рукой (**ВНИМАНИЕ: не ногой!**).

Возьмитесь за ручку стартера, правой рукой медленно вытяните шнур, пока не почувствуете некоторое сопротивление, после чего резко и сильно потяните за шнур.

Никогда не накручивайте шнур вокруг руки. Тяните шнур стартера, пока не запустится двигатель. Когда двигатель запустится, дайте двигателю прогреться, слегка нажимая на рычаг управления дроссельной заслонкой.

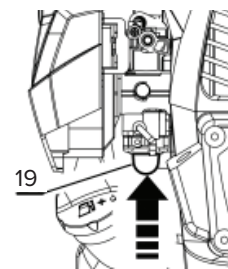

Не вытягивайте шнур стартера полностью и не отпускайте ручку стартера, когда шнур полностью вытянут. Это может повредить бензокосу.

Не помещайте какую-либо часть тела в отмеченную область. Контакт может привести к ожогам кожи или поражению электрическим током, если колпачок свечи зажигания поврежден. Всегда используйте перчатки. Не используйте бензокосу с поврежденным колпачком свечи зажигания.

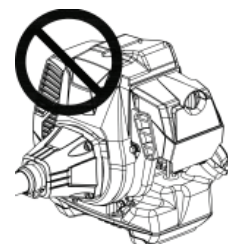

● Горячий запуск

Чтобы запустить горячий двигатель сразу после его остановки, выполните шаги а-с-д вышеописанной процедуры, нажав на праймер не более 2-3 раз.

● Остановка

Для остановки двигателя отключите зажигание.



4. Правила эксплуатации



ВАЖНО

В этом разделе описаны основные меры предосторожности при работе с бензокосой.

При возникновении сомнений относительно выполняемой операции обратитесь к специалисту, вашему дилеру или в сервисный центр. Избегайте любого использования, которое может характеризоваться как ненадлежащее. Важно понимать разницу между расчисткой леса, расчисткой травы и обрезкой травы.

Меры предосторожности при эксплуатации

Осмотрите рабочую зону:

- Убедитесь, что люди, животные и посторонние предметы не повлияют на управление бензокосой.
- Не используйте бензокосу, если вы не можете позвать кого-нибудь на помощь в случае аварии.
- Удалите все посторонние предметы, такие как камни, битое стекло, гвозди, стальная проволока, веревка и т. д., которые могут быть отброшены или намотаны на режущий инструмент.
- Не используйте бензокосу в плохую погоду, например, в густой туман, проливной дождь, сильный ветер, мороз и т. д. Работа в плохую погоду утомительна и часто сопряжена с дополнительными рисками.
- Убедитесь, что вы можете безопасно двигаться и стоять. Проверьте пространство вокруг себя на возможные препятствия (корни, камни, ветки, канавы и т. д.). Будьте особенно осторожны при работе на наклонной поверхности. Сохраняйте хороший баланс и твердую опору.
- Всегда держите бензокосу обеими руками с правой стороны тела.
- Держите режущий инструмент ниже уровня талии.
- Выключите двигатель, прежде чем переместиться в другое место. Перед переноской или транспортировкой оборудования на любое расстояние установите защитное устройство.
- Не оставляйте бензокосу с работающим двигателем вне поля зрения.



ПРЕДУПРЕЖДЕНИЕ

Не пытайтесь удалить срезанный материал при работающем двигателе или вращающемся режущем инструменте, так как это может привести к серьезной травме. Остановите двигатель и режущий инструмент, прежде чем удалять материал, намотавшийся на вал. Редуктор может нагреваться во время использования и может оставаться в таком состоянии некоторое время после этого. Не дотрагивайтесь до него, так как существует риск получения ожога.

Остерегайтесь отбрасываемых предметов. Всегда носите рекомендованные средства защиты глаз. Никогда не наклоняйтесь над кожухом режущего инструмента. Камни, мусор и т. д. могут попасть в глаза, что может привести к слепоте или серьезной травме.

Следите за тем, чтобы в рабочей зоне не было посторонних лиц. Дети, животные, посторонние лица и помощники должны находиться в радиусе не менее 15 метров. Немедленно остановите бензокосу, если кто-либо оказывается в рабочей зоне. Никогда не разворачивайте бензокосу, не убедившись предварительно, что в рабочей зоне никого нет.

Методы работы

Всегда снижайте скорость двигателя до холостого хода после каждой рабочей операции. Длительные периоды работы на максимальных оборотах без какой-либо нагрузки могут привести к серьезным повреждениям двигателя.



ПРЕДУПРЕЖДЕНИЕ

Иногда ветки или трава попадают между защитным кожухом и режущим инструментом. Всегда останавливайте двигатель перед очисткой.

Диски или ножи для травы могут резко отбрасываться в сторону, когда они соприкасаются с посторонними объектами. Столкновение диска или ножа с посторонним объектом может быть достаточно сильным, что может привести к потере контроля над бензокосой. Столкновение может произойти неожиданно, чаще возникает в местах с плохим обзором.

Избегайте резки диском или ножом между положениями на 12 и 3 часа. Если вы попытаетесь срезать толстые стебли этой частью диска или ножа, может произойти его повреждение.

Кошение травы с помощью диска или ножа

Диски или ножи для травы нельзя использовать для среза одревесневших стеблей.

Диски или ножи используются для всех типов высокой или жесткой травы. Трава скашивается боковым раскачивающимся движением, где движение справа налево является очищающим ходом, а движение слева направо — обратным ходом. Левая сторона диска или ножа (между 8 и 12 часами) осуществляет резку.

Если диск или нож наклонен влево при уборке травы, трава будет укладываться в линию, что облегчает ее сбор.

Старайтесь работать ритмично. Найдите баланс. Двигайтесь вперед после обратного хода и снова найдите баланс.

Позвольте опоре слегка прижаться к земле. Он используется для защиты диска или ножа от удара о землю.

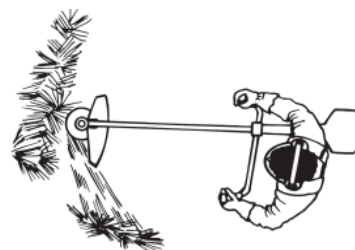

САИМАН

Уменьшите риск наматывания материала на диск, следуя этим инструкциям:

- Всегда работайте на полном газу.
- Избегайте ранее скошенного материала во время обратного хода.

Заглушите двигатель, отсоедините жгут проводов и поставьте бензочосу на землю, прежде чем начинать собирать срезанный материал.

Стрижка травы триммерной насадкой

● Обрезка

Держите насадку триммера чуть выше земли под углом. Позвольте леске работать в своем собственном темпе. Никогда не вдавливайте леску в область, которую нужно отрезать. Леска может легко удалить траву и сорняки со стен, заборов, деревьев и бордюров, однако она также может повредить чувствительную кору деревьев и кустов, ограждения и заборы.

Снизьте риск повреждения растений, укоротив леску до 10-12 см и снизив обороты двигателя.

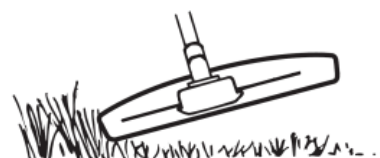

● Расчистка

При расчистке удаляется вся нежелательная растительность. Держите насадку триммера над землей и наклоняйте ее. Позвольте концу лески коснуться земли вокруг деревьев, столбов, статуй и т. п.

ОСТОРОЖНО! Этот метод увеличивает износ лески. Леска изнашивается быстрее и ее необходимо чаще подавать вперед при работе с растительностью рядом с камнями, кирпичами, бетоном, металлическими заборами и т. д., чем при контакте с деревьями и деревянными заборами.

При стрижке и расчистке не рекомендуется работать на полном ходу, чтобы продлить срок службы лески и уменьшить износ насадки триммера.

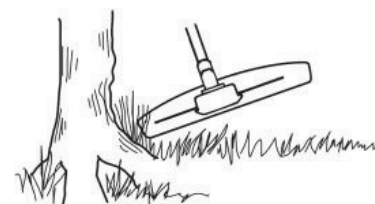

● Стрижка

Бензочоса идеально подходит для стрижки травы, до которой трудно добраться с помощью обычной газонокосилки. Во время стрижки держите леску параллельно земле. Не прижимайте насадку триммера к земле, так как это может испортить газон и повредить инструмент.

Не допускайте, чтобы насадка триммера постоянно соприкасалась с землей во время обычного кошения. Постоянный контакт такого типа может привести к повреждению и износу насадки триммера.

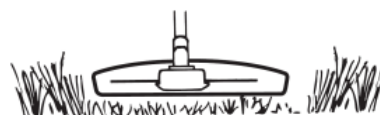

● Подметание

Веерный эффект вращающейся лески можно использовать для быстрой и легкой уборки. Держите леску параллельно и над участком, который нужно подметать, и перемещайте инструмент вперед и назад. При стрижке и подметании рекомендуется работать на полном газу для достижения наилучших результатов.

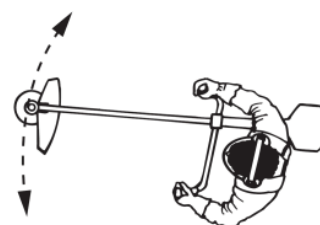

5. Регулярное техническое обслуживание

Карбюратор

Убедитесь, что воздушный фильтр чист. При правильной скорости холостого хода режущий инструмент не должно вращаться. Если требуется регулировка, откройте (поверните по часовой стрелке «b») винт регулировки холостого хода T (20) при работающем двигателе, пока режущий инструмент не начнет вращаться. Закрутите (поверните против часовой стрелки «a») винт, пока режущий инструмент не остановится.

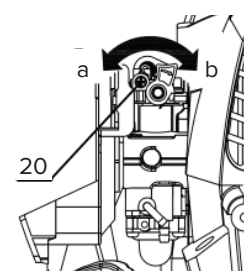

Скорость холостого хода установлена правильно, если двигатель работает ровно во всех положениях и имеется запас скорости, при которой режущий инструмент начинает вращаться.



ПРЕДУПРЕЖДЕНИЕ

Если скорость холостого хода не может быть отрегулирована таким образом, чтобы режущий инструмент останавливался, обратитесь к своему дилеру/в сервисный центр. Не используйте бензокосу, пока она не будет правильно отрегулирована или отремонтирована.

Воздушный фильтр

Воздушный фильтр необходимо регулярно очищать от пыли и грязи во избежание:

- Неисправности карбюратора
- Проблем с запуском
- Потери мощности двигателя
- Преждевременного износа деталей двигателя
- Чрезмерного расхода топлива

Очищайте фильтр каждые 25 часов или чаще при эксплуатации в пыльных условиях.

Очистка воздушного фильтра

Поверните винт крышки воздушного фильтра (15) против часовой стрелки, чтобы снять винт и крышку воздушного фильтра (22), а затем снимите маслоотражательную перегородку (22a) и воздушный фильтр (22b). Вымойте их в теплой мыльной воде. Перед установкой на место убедитесь, что воздушный фильтр сухой.

Воздушный фильтр, который использовался в течение длительного времени, не может быть полностью очищен, поэтому фильтр необходимо регулярно заменять новым. Поврежденный воздушный фильтр необходимо всегда заменять.

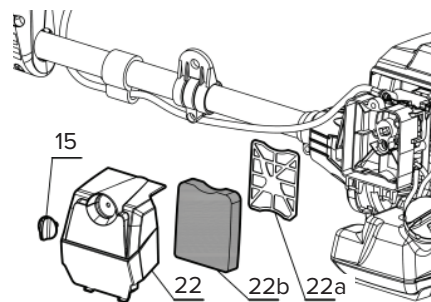

Топливный фильтр

Когда двигателю не хватает топлива, проверьте топливный фильтр на предмет засорения.

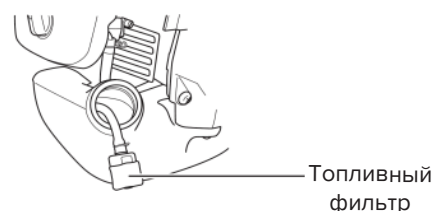

Редуктор

Редуктор заполнен нужным количеством смазки на заводе. Однако перед использованием бензокосы необходимо убедиться, что редуктор заполнен смазкой на три четверти.

Смазку в редукторе обычно не нужно менять, только при проведении ремонта.

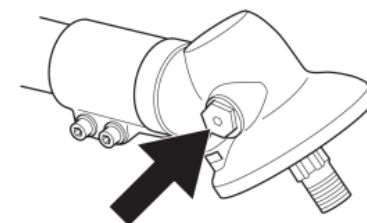

Свеча зажигания

На состояние свечи зажигания влияют:

- Неправильная регулировка карбюратора.
- Неправильная топливная смесь (слишком много масла или неправильный его тип).
- Грязный воздушный фильтр.

Эти факторы вызывают отложения на электродах свечей зажигания, что может привести к проблемам в работе и затруднениям при запуске.

CAIMAN

Если бензокоса имеет низкую мощность, плохо заводится или плохо работает на холостом ходу: всегда сначала проверяйте свечу зажигания, прежде чем предпринимать какие-либо дальнейшие действия. Если свеча зажигания загрязнена, очистите ее и проверьте, чтобы межэлектродный зазор составлял 0,6-0,7 мм. Свечу зажигания следует заменить примерно через месяц эксплуатации или раньше, если это необходимо.

Рекомендованный тип свечи зажигания: **NGK BPMR8Y**

Использование неподходящей свечи зажигания может привести к повреждению поршня/цилиндра.

Убедитесь, что свеча зажигания оснащена гасителем.

Поверните винт (16а) против часовой стрелки, чтобы снять верхнюю крышку (16), а затем откройте колпачок свечи зажигания (29), чтобы снять свечу зажигания для обслуживания.

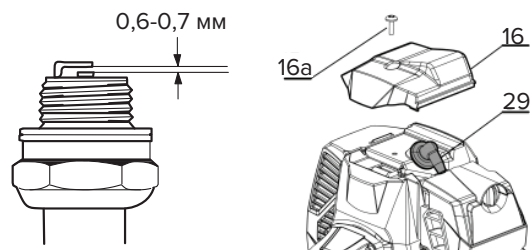

6. График техобслуживания

Следующие интервалы относятся только к нормальным условиям эксплуатации. Если ваше ежедневное рабочее время больше или условия работы тяжелые (очень пыльная рабочая зона и т. д.), соответственно сократите указанные интервалы.		Перед началом работы	После окончания работы	После заправки	Раз в неделю	Раз в месяц	Раз в год	При возникновении неисправности	В случае повреждения	При необходимости
Корпус машины	Визуальный осмотр на наличие повреждений, износа, утечек	●		●						
	Очистить		●							
Ручка управления	Проверить	●		●						
	Очистить					●		●		●
Воздушный фильтр	Заменить								●	●
	Проверить					●		●		
Топливный фильтр	Заменить фильтр						●		●	●
	Проверить настройку холостого хода	●		●						
Карбюратор	Отрегулировать холостой ход									●
	Отрегулировать зазор электродов						●	●		
Свеча зажигания	Заменить через 100 часов работы									
	Очистить					●				●
Отверстия для охлаждения	Заменить				●			●		
	Затянуть									●
Винты	Проверить	●						●		●
	Заменить ¹								●	
Антивибрационные элементы	Проверить	●						●		●
	Заменить ¹								●	
Знаки безопасности	Заменить								●	
Глушитель	Очистить ¹						●	●		

1 - для выполнения технического обслуживания и ремонта следует обращаться в авторизованный сервис CAIMAN. Используйте только запасные части, рекомендованные CAIMAN.

7. Устранение неисправностей

Неисправность	Метод устранения
Двигатель не запускается или не работает	
Неправильная процедура запуска	Следуйте инструкциям (см. пункт 3 «Холодный запуск»)
Свеча зажигания загрязнена или неправильный зазор электродов	Проверьте свечу зажигания (см. пункт 5 «Регулярное техническое обслуживание»)
Воздушный фильтр засорен	Очистите или замените фильтр (см. пункт 5 «Регулярное техническое обслуживание»)
Неисправность карбюратора	Обратитесь к дилеру
Двигатель запускается, но ему не хватает мощности	
Воздушный фильтр засорен	Очистите или замените фильтр (см. пункт 5 «Регулярное техническое обслуживание»)
Неисправность карбюратора	Обратитесь к дилеру
Двигатель работает неравномерно и ему не хватает мощности на оборотах	
Свеча зажигания загрязнена или неправильный зазор электродов	Проверьте свечу зажигания (см. пункт 5 «Регулярное техническое обслуживание»)
Неисправность карбюратора	Обратитесь к дилеру
Двигатель сильно дымит	
Неправильный состав топливной смеси	Приготовить топливную смесь согласно инструкции (см. пункт 2 «Обращение с топливом»)
Неисправность карбюратора	Обратитесь к дилеру
Бензокоса сильно вибрирует	
Поврежденные или ослабленные детали	Остановите бензокосу и отсоедините кабель свечи зажигания. Осмотрите на наличие повреждений. Проверьте и затяните все ослабленные детали. Все проверки, ремонтные работы и замены должны выполняться только в специализированном центре.

Технические характеристики

Технические данные	WM27	WM33	WM43	WM48
Объем двигателя (см ³)	25.6	32.6	42.7	47.1
Максимальная мощность двигателя (кВт)	0.8	1.08	1.25	1.76
Вес (без топлива, ремня, режущего инструмента и защиты) (кг)	7	7.5	8.3	8.3
Максимальная скорость вращения двигателя (мин ⁻¹)	9000 для работы с триммерной насадкой 10000 для работы с режущим диском или ножом	9500 для работы с триммерной насадкой 11000 для работы с режущим диском или ножом	9500 для работы с триммерной насадкой 11500 для работы с режущим диском или ножом	9300 для работы с триммерной насадкой 11000 для работы с режущим диском или ножом
Скорость выходного вала (мин ⁻¹)	6750 при работе с триммерной насадкой 7500 при работе с режущим диском или ножом	7125 при работе с триммерной насадкой 8250 при работе с режущим диском или ножом	7350 при работе с триммерной насадкой 8900 при работе с режущим диском или ножом	7200 при работе с триммерной насадкой 8500 при работе с режущим диском или ножом
Диапазон оборотов холостого хода (мин ⁻¹)	2800 ±200			
Свеча зажигания	NGK BPMR8Y			
Смесь (бензин:масло для двухтактного двигателя)	1:50			
Емкость топливного бака (мл)	580	1000	1100	
Уровень звукового давления (Дб(А)) Погрешность измерения (Дб(А))	95.9 3		96.2 3	97.1 3
Измеренный уровень акустической мощности (Дб(А)) Погрешность измерения (Дб(А))	111.7 3		112.1 3	112.3 3
Гарантированный уровень акустической мощности Дб(А)	115			
Уровень вибрации (м/сек ²): - Правая рукоятка - Левая рукоятка Погрешность измерения (м/сек ²)	3.8 3.95 1.5		3.74 4.15 1.5	3.77 3.98 1.5

Режущий инструмент	Тип	Ширина реза (мм)	Диаметр лески (мм)	Диаметр центрального отверстия ножа (мм)
Нож	3 зуба, металл	255		25.4
	4 зуба, металл	255		25.4
Диск	36 зубьев, металл	230-255		25.4
	40 зубьев, металл	230-255		25.4
Триммерная насадка	Нейлоновая леска	430	2.4 - 3.0	

Гарантийные обязательства

ГАРАНТИЙНЫЙ СРОК

Основной Гарантийный срок на технику устанавливается настоящим талоном в цифровом значении, в зависимости от области применения приобретенной техники (область применения указана в нижеприведенной графе «Область применения техники»), за следующим исключением:

На редукторы трансмиссий Caiman устанавливается гарантия 5 лет. На четырехтактные двигатели (за исключением двигателей Caiman) устанавливается гарантия 24 месяца, если изготовителем не установлен иной срок гарантии в технической документации на двигатель. На Технику для Профессионального использования, сдаваемую владельцем в прокат, аренду, гарантия устанавливается на срок 30 дней.

Аккумуляторные батареи и зарядные устройства. Если иной гарантийный срок не установлен изготовителем в технической документации на аккумуляторные батареи и зарядные устройства, гарантия на аккумуляторные батареи и зарядные устройства составляет 6 месяцев с даты продажи. Срок службы аккумуляторных батарей и зарядных устройств составляет 36 месяцев с даты продажи, при условии подзарядки аккумуляторных батарей в порядке и с периодичностью, установленными в инструкции по эксплуатации.

ОБЛАСТЬ ПРИМЕНЕНИЯ ТЕХНИКИ

Непрофессиональное использование – это техника, предназначенная для её использования владельцем (физическим лицом) исключительно для личных, семейных, домашних или иных нужд, не связанных с осуществлением предпринимательской деятельности, с нагрузкой не более 20 часов в месяц.

Профессиональное использование – это техника, предназначенная для её использования владельцем (физическим лицом) исключительно для личных, семейных, домашних или иных нужд, не связанных с осуществлением предпринимательской деятельности, с нагрузкой не более 150 часов в месяц или для её использования владельцем (физическим, юридическим лицом или индивидуальным предпринимателем) в предпринимательской деятельности или в иных целях, не связанных с личными, семейными, домашними и иным подобным использованием, за исключением сдачи техники в аренду, прокат. При этом под целями, не связанными с личным использованием, следует понимать, в том числе приобретение покупателем техники для обеспечения деятельности покупателя в качестве организации или индивидуального предпринимателя.

ДОПОЛНИТЕЛЬНАЯ ГАРАНТИЯ

Дополнительная гарантия – это дополнительное обязательство продавца в отношении производственных дефектов Техники для непрофессионального использования, обнаруженных по истечении основного гарантийного срока, установленного настоящим Электронным гарантийным талоном. Срок дополнительной гарантии исчисляется с даты окончания основного гарантийного срока, установленного настоящим талоном.

Дополнительная гарантия устанавливается:
на технику Caiman, Oleo-Mac, Pubert, Maruyama, Gianni Ferrari, Shibaura, MasterYard – 2 года, на остальную технику – 1 год. Дополнительная гарантия также распространяется на профессиональную технику, используемую физическими лицами для личных, семейных, домашних или иных нужд, не связанных с осуществлением предпринимательской деятельности.

Дополнительная гарантия вступает в силу исключительно при соблюдении совокупности условий: (1) выполнении владельцем всех требований и рекомендаций инструкции (руководства) по эксплуатации Техники; (2) осуществлении владельцем планового технического обслуживания Техники в авторизованных сервисных центрах не менее 1-го раза в течение каждые 12 месяцев основного гарантийного срока, а в отношении бензопил Caiman, плановое техническое обслуживание в течение основного гарантийного срока, должно производиться специалистами авторизованных сервисных центров в порядке и с периодичностью, установленными инструкцией по эксплуатации. Подтверждением проведения технического обслуживания является информация о прохождении технического обслуживания Техники на сайте www.client.unisaw.ru

в личном кабинете владельца Техники или документ, выданный авторизованным сервисным центром, подтверждающий проведение технического обслуживания. При не выполнении указанных условий считается, что дополнительная гарантия не установлена. В любом случае, дополнительная гарантия не установлена в отношении деталей, комплектующих, расходных материалов, дефектов и случаев, в отношении которых не установлен основной гарантийный срок в соответствии с условиями настоящего талона.

УСЛОВИЯ ГАРАНТИИ

Гарантия относится только к производственным дефектам. Гарантийный срок и срок службы начинается с даты продажи Техники первому розничному покупателю или первому коммерческому пользователю. Датой продажи Техники понимается дата оформления продавцом настоящего Электронного гарантийного талона (дата оформления гарантии). Если дату продажи установить невозможно или дата фактической продажи не соответствует дате оформления гарантии, указанной в настоящем талоне, гарантийный срок и срок службы исчисляются с даты изготовления Техники.

ТЕХНИЧЕСКОЕ ОБСЛУЖИВАНИЕ

Техника требует особого ухода и обслуживания. Техническое обслуживание (далее также – ТО) Техники производится в порядке, установленном инструкцией по эксплуатации. Плановое ТО Техники должно производиться специалистами авторизованных сервисных центров не менее 1 раза в течение 12 месяцев, а в отношении бензопил Caiman, плановое ТО должно производиться специалистами авторизованных сервисных центров в порядке и с периодичностью, установленными инструкцией по эксплуатации. Проведение ТО подтверждается информацией о прохождении технического обслуживания Техники на сайте www.client.unisaw.ru в личном кабинете владельца Техники или документом, выданным авторизованным сервисным центром, подтверждающим проведение ТО. В случае невыполнения или некачественного выполнения или несвоевременного выполнения любого ТО, если это явилось причиной возникновения неисправностей (дефектов) каких-либо узлов и агрегатов Техники, владелец Техники полностью теряет право на гарантию техузлов и агрегатов, которые вышли из строя.

ТО Техники (регулировка, чистка, замена расходных материалов, периодическое обслуживание и прочее), предусмотренное в инструкции по эксплуатации, не является гарантийным обязательством изготовителя (продавца, импортера) и оплачивается по расценкам авторизованного сервисного центра.

ИНФОРМАЦИЯ О ТЕХНИЧЕСКИ СЛОЖНЫХ ТОВАРАХ

Пункт 3 Перечня технически сложных товаров, утвержденного Постановлением Правительства РФ от 10.11.2011 г. № 924 включает тракторы, мотоблоки, мотокультиваторы, машины и оборудование для сельского хозяйства с двигателем внутреннего сгорания (с электродвигателем). Согласно разъяснению Минпромторга России (письмо от 10.04.2012 г. № 08-693), к указанным машинам и оборудованию относятся: мотокосы, триммеры, кусторезы, газонокосилки, косилки для высокой травы; генераторы (бензиновые и дизельные); мотопомпы, электронасосы; бензопилы и электропилы; мойки высокого давления; дизельные, электрические и газовые нагреватели; снегоочистители роторные, малогабаритные (машины для уборки снега).

ГАРАНТИЙНЫЙ СРОК НЕ УСТАНОВЛЕН НА:

1. Технику и детали техники, в которые были внесены изменения или модификации, влияющие на безопасность, производительность или долговечность.
2. Ремонтные работы, а также на неисправности и дефекты, возникшие в результате:
 - Транспортировки, погрузочно-разгрузочных работ, складирования;
 - Использование не оригинальных запасных частей и материалов;
 - Нарушения инструкций и рекомендаций, указанных в инструкции по эксплуатации, в том числе в результате эксплуатации без надлежащего технического обслуживания;
 - Задания или поломки деталей вследствие работы

с недостаточным количеством смазочных материалов, а также использование несоответствующей марки масла;

- Подтекания карбюраторов, заклинивания клапанов, засорения топливопроводов или иных неисправностей, вызванных использованием старого (более 30 дней хранения) или загрязненного топлива (бензина, дизельного топлива и т.д.);

- Неквалифицированных ремонта или регулировки (в т.ч. самостоятельных) присоединяемых деталей или узлов, муфт сцепления, трансмиссий и прочих частей и оборудования;

- Повреждения или износа деталей, вызванных попаданием абразива (грязи) или неправильной сборки, нерегулярным уходом, нарушением условий эксплуатации;

- Повреждения деталей из-за превышения допустимых оборотов, перегрева, блокировкой травой, грязью, мусором, чрезмерной вибрации, вызванной плохим закреплением или ненадлежащей балансировкой режущего оборудования;

- Внешних механических, термических, аварийных, кислородных воздействий на Технику, а также ненормированных нагрузок;

- Использование Техники не по назначению, неправильного использования, в том числе, использование Техники для непрофессионального использования с нарушением области ее применения;

3. Комплектующие и составные части Техники, аксессуары, карбюраторы;

4. Все пластиковые/пластмассовые детали, уплотнения из резины, навесное оборудование и прицепное оборудование (не имеющее отдельных серийных номеров);

5. На Технику, в отношении которой при продаже не предоставлена гарантия (не оформлен Электронный гарантийный талон);

6. Детали, узлы, агрегаты подверженные естественному износу (цилиндро-поршневая группа, свечи зажигания, накалывания, мембраны карбюраторов, топливных насосов, крыльчатки мотопомп, цепи, шины, фильтры, звездочки, все режущее оборудование, приводные ремни и детали, элементы крепления, натяжения, элементы трансмиссии (кроме Caiman) и ходовой части, шланги, тросы, шкивы и культиваторные фрезы, детали механизма сцепления, детали тормозной системы, рулевые наконечники и другие шарнирные соединения, прокладки и уплотнения, сальники и пр.);

7. Любой нормальный износ или ухудшение качества, например, скользящих и/или вращающихся деталей, произошедшие при нормальных условиях эксплуатации, в том числе, но не исключительно, нормальный износ поршней, поршневых колец, цилиндров, поршневых пальцев, седел клапанов, стержней и подшипников;

8. Нормальные явления, такие как шум, вибрация или просачивание масла, которые рассматриваются изготовителем, как не влияющие на качество, функциональность и производительность Техники;

9. Потускнение окрашенных поверхностей, порча металлизированных поверхностей, порча резины и пластмассы и ржавление с течением времени. Правила безопасности и эффективного использования изделия изложены в инструкции по эксплуатации. По истечении установленного срока службы изготовитель не несет ответственности за безопасность Техники. Производственный дефект определяется экспертной комиссией авторизованного сервисного центра. При оформлении настоящего Электронного гарантийного талона, покупателю направляется ссылка для верификации в Личном кабинете покупателя на сайте www.client.unisaw.ru. Настоящий Электронный гарантийный талон, оформленный на приобретенную Технику, доступен владельцу Техники на сайте www.client.unisaw.ru в личном кабинете, с возможностью распечатки. Настоящий Электронный гарантийный талон автоматически направляется покупателю на адрес электронной почты, если покупатель предоставил продавцу такой адрес для оформления настоящего талона. Использование приобретенной Техники ее владельцем признается акцептом условий настоящего договора присоединения (оферты) по дополнению и уточнению ответственности изготовителя (продавца) в отношении недостатков Техники (ст. 438 ГК РФ). Информация об авторизованных сервисных центрах на территории России, доступна на сайте www.client.unisaw.ru

EAC

Производитель:

Чжецзян Чжунцзян Технолоджи Ко. Лтд.
10 МингЯн Нан Авеню, Экономик Девелопмент Зон,
Юнкан, Чжецзян Провинсе, Китай

Импортер:

ООО «Дистрибьюторский Центр Юнисоо»,
141402, Россия, Московская область, г. Химки,
Ленинградское шоссе, владение 29Г

CAIMAN

Профессиональная садово-парковая техника
www.caiman.ru

Мы оставляем за собой право на изменение комплектации, технических характеристик и внешнего вида моделей без предварительного уведомления.

Гарантийные обязательства указаны в гарантийном талоне.

Назначенный срок хранения данной техники (продукции) не ограничен.

Срок службы с момента продажи изделия 10 лет.

Решение об изъятии из эксплуатации и о направлении техники (продукции) в ремонт принимается пользователем техники (продукции) в соответствии с предусмотренными в настоящем руководстве (инструкции) указаниями по использованию техники (продукции) и мерами по обеспечению безопасности, которые необходимо соблюдать при эксплуатации техники (продукции).

Утилизация данной техники производится по окончании срока службы в соответствии с нормами и правилами утилизации, установленными для данного вида техники на территории государства ее обращения.